

## VANNE À BILLE : 2-MORCEAUX EXTRÉMITÉS À BRIDE (B16.24/B16.10)

Laiton

### CARACTÉRISTIQUES

- ◆ Vanne à bille orifice standard 400WOG\*
- ◆ Joint comprimé auto-nettoyant et autoréglable
- ◆ Tige avec double joint torique
- ◆ Corps : laiton forgée usiné de précision
- ◆ Bille : laiton usiné de précision
- ◆ Tige : laiton/chromé usiné de précision
- ◆ Bride : laiton/bronze coulé Classe 150 ANSI B16.24
- ◆ Bouchon mâle tête carré : laiton
- ◆ Longueur hors-tout : ANSI B16.10
- ◆ Joints toriques : Buna-N (NBR)
- ◆ Siège : Buna-N (NBR)
- ◆ Espérance de vie prolongée
- ◆ Pression de service : 150PSI\*
- ◆ Plage de température : -50°F à 250°F (-45°C à 121 °C)
- ◆ Indicateur de position ouvert/fermé

### OPTION

- ◆ Dispositif de cadenassage
- ◆ Dispositif d'échantillonnage

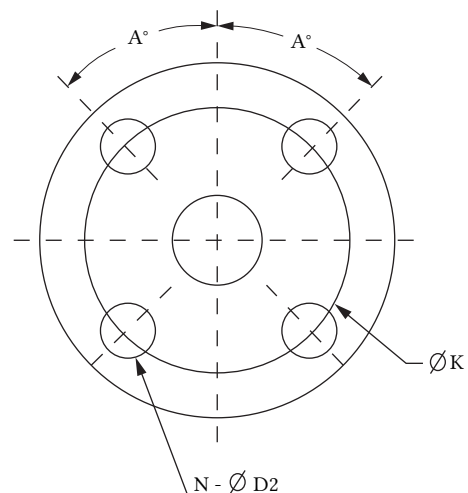
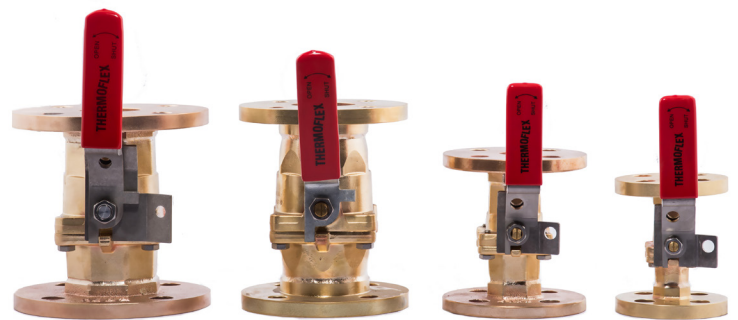

Trous de boulons  
appliqués uniformément,  
symétriquement à l'axe.

\*Assemblages à brides : la capacité de pression de l'ensemble vanne et bride est limitée à la bride et non à la vanne.

# VANNE À BILLE : 2-MORCEAUX EXTRÉMITÉS À BRIDE

## (B16.24/B16.10) - Laiton

DIMENSIONS									
TAILLE	L	D(d)	K	H+/-5	N	D2	E+/-5	T min	a
½"	108	89	60.4	75	4	16	90	8	45
¾"	117	99	70	80	4	16	90	8.75	45
1"	127	108	79	80	4	16	90	9.5	45
1 ½"	165	127	99	105	4	16	125	11	45
2"	178	152	120.6	105	4	19	125	12.75	45

(d) -0/+10 "D"

\*Toutes les dimensions sont enregistrées en millimètres.

LISTE DES MATÉRIEAUX			
N°	ÉLÉMENT	MATÉRIEL	QTÉ
1	CORPS	LAITON FORGÉE	2
2	BILLE	LAITON USINÉ DE PRÉCISION	1
3	SIÈGES	Buna-N (NBR)	2
4	JOINTS TORIQUES DU SIÈGE	Buna-N (NBR)	1
5	JOINT TORIQUE	Buna-N (NBR)	1
6	JOINTS TORIQUES DU TIGE	Buna-N (NBR)	2
7	DISQUE	LAITON USINÉ DE PRÉCISION	1
8	RESSORT	304SS	1
9	VIS DE FERMETURE	304SS	4
10	ÉCROU	304SS	1
11	TIGE	LAITON/CHROMÉ USINÉ DE PRÉCISION	1
	POIGNÉE	GALVANISÉ/304SS	1
	MANCHON DE POIGNÉE	PLASTIQUE	1
	DISPOSITIF DE CADENASSAGE OPTION*	304SS	1
	DISPOSITIF D'ÉCHANTILLONNAGE	LAITON USINÉ DE PRÉCISION	1

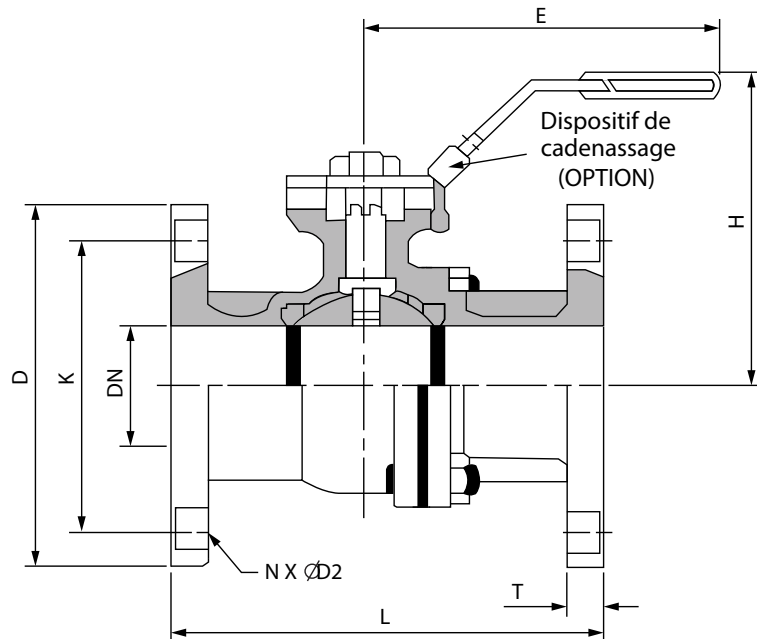

# THERMOFLEX

Thermoflex 2136 rue Léger, LaSalle, Québec, H8N 2L8, Canada

☎ 1-888-352-3414 514-367-1444 📠 514-367-3193

✉ thermoflex@bellnet.ca 🌐 thermoflex.ca

B-4

**AVIS DE NON-RESPONSABILITÉ :** Bien que tous les efforts aient été faits pour assurer l'exactitude des données ci-incluses, les données citées sont sujettes à changement sans préavis ou responsabilité.